

# Crépines Bras Tournant CBT 1000, 1800, 3600, 5400

Séparation : Liquide/Solide  
Matériel : CREPINE  
Média : Permanent  
Décolmatage à Contre-courant

## Utilisation :

Captage de l'eau en rivière  
Préfiltration

## Construction :

- ◆ Toile filtrante, axe de rotation, visserie : en acier inoxydable 304 et 316L
- ◆ Cage, flasques : en Polyuréthane
- ◆ Bras de lavage : 3/4" (CBT 100, 1800 et 3600 DN100)  
1 1/4" (CBT 3600 DN 150 et 5400)
- ◆ Version spéciale basse pression pour les installations où la pression disponible pour le lavage est comprise entre 1 et 3 bar. (Nous consulter pour la gamme de débits et finesses de filtration)

**Attention :** Filtration impérative de l'eau de lavage par un filtre 500 µ. (fourniture sur demande)

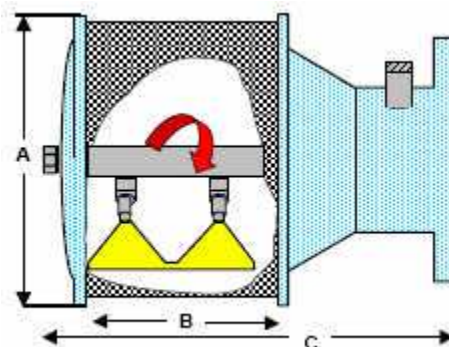

MODELE CBT	Surface filtrante	Finesse filtration	débit max. à 125 µ	débit max. à 315 ou 450 µ	débit max. à 630 ou 1000 µ	**débit lavage à 3 bars	Raccordement	A	B	C
1000	1000 cm <sup>2</sup>	de 125 à 2000µ	10 m <sup>3</sup> /h	20 m <sup>3</sup> /h	25 m <sup>3</sup> /h	2 m <sup>3</sup> /h	taroudage 2"	340	100	300
1800	1800 cm <sup>2</sup>	de 125 à 2000µ	20 m <sup>3</sup> /h	40 m <sup>3</sup> /h	60 m <sup>3</sup> /h	5 m <sup>3</sup> /h	bride DN 100	340	180	420
3600 DN 100	3600 cm <sup>2</sup>	de 125 à 2000µ	40 m <sup>3</sup> /h	80 m <sup>3</sup> /h	80 m <sup>3</sup> /h	7 m <sup>3</sup> /h	bride DN 100	340	368	600
3600 DN 150	3600 cm <sup>2</sup>	de 125 à 2000µ	40 m <sup>3</sup> /h	80 m <sup>3</sup> /h	100 m <sup>3</sup> /h	7 m <sup>3</sup> /h	bride DN 150	340	368	610
5400	5400 cm <sup>2</sup>	de 125 à 2000µ	50 m <sup>3</sup> /h	90 m <sup>3</sup> /h	130 m <sup>3</sup> /h	9 m <sup>3</sup> /h	bride DN 150	340	572	820

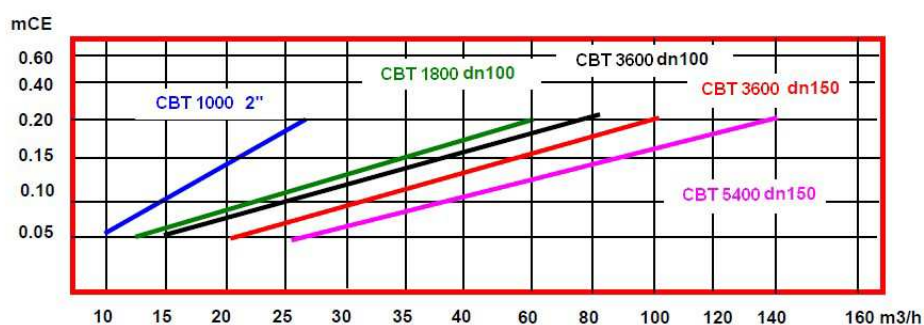

**Renseignements minima à donner pour consultation :**  
Type de fluide et utilisation. Débit nominal et de calcul.  
Pression nominale et de calcul. Seuil de filtration requis.